

# ИНСТРУКЦИЯ ЗА МОНТАЖ НА МЕТАЛЕН ШКАФ CARMEN CR-1282 E

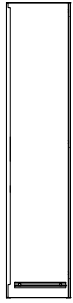

Ляв панел: 1 бр.

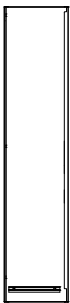

Десен панел: 1 бр.

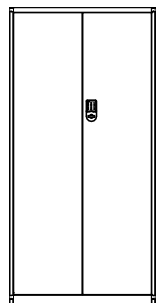

Врата: 1 бр.

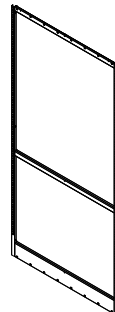

Гръб: 1 бр.

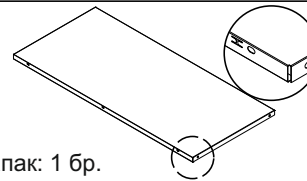

Капак: 1 бр.

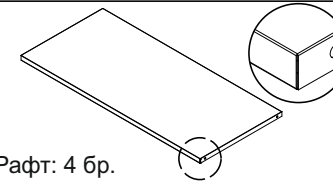

Рафт: 4 бр.



Винт (5x12): 12 бр.

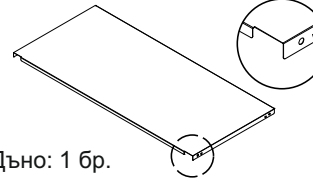

Дъно: 1 бр.

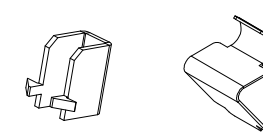

Рафтоносач: 16 бр.



Комплект ключове: 1 бр.

*Carmen*

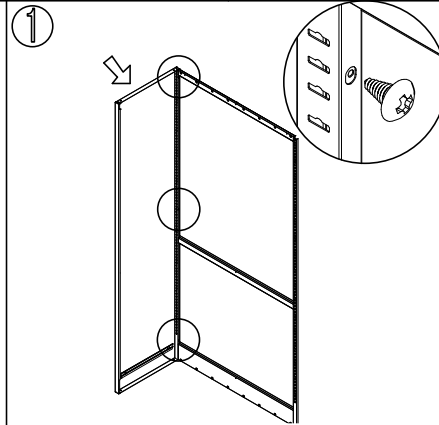
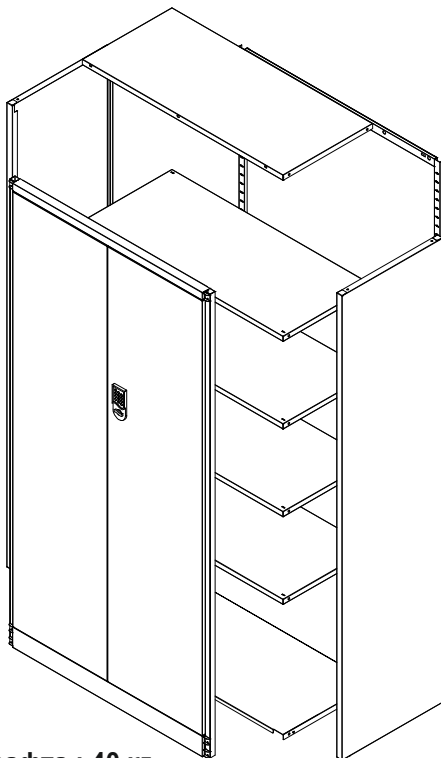

1  
Захванете левия панел към гръба с помощта на винтовете.

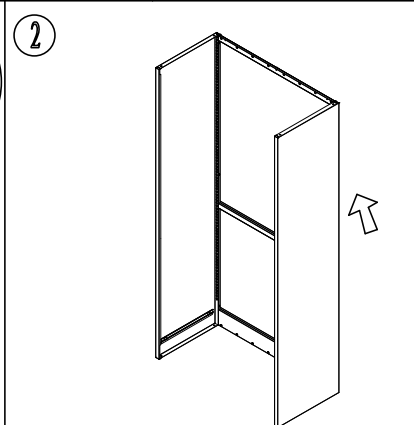

2  
Захванете и десния панел към гръба по същия начин като на стъпка 1.

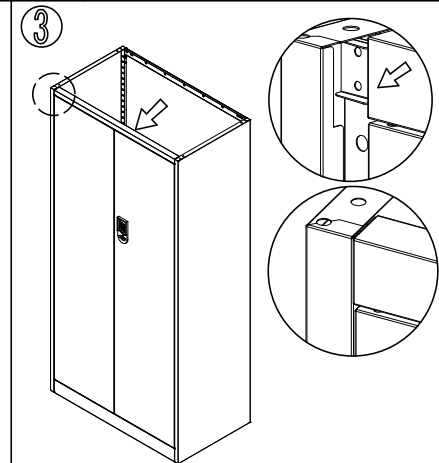

3  
Фиксирайте вратата към двете страници.

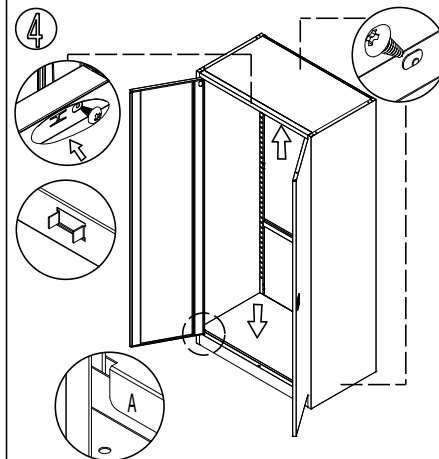

4  
Поставете капака и дъното.

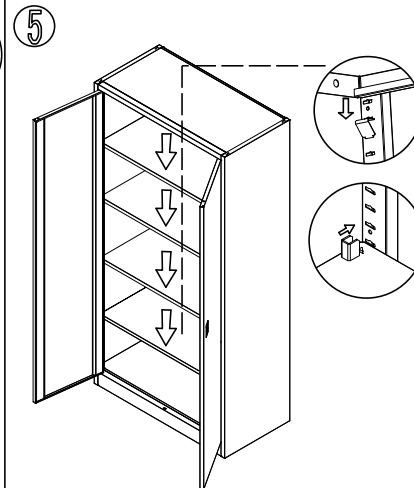

5  
Поставете рафтовете един по един.

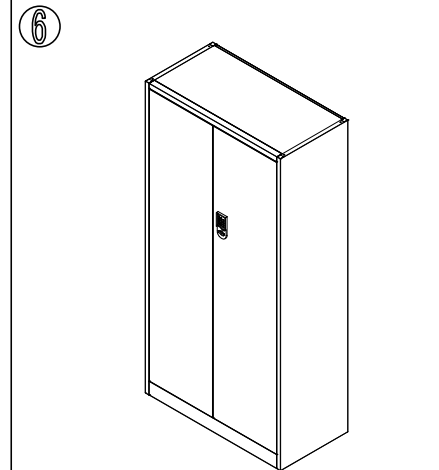

6  
Нивелирайте добре преди употреба и фиксирайте частите.

Вносител: Биттел ЕООД  
гр. Пловдив, Тракия  
ул. Нестор Абаджиев 13  
БУЛСТАТ: 115163890  
Тел: +359 32 27 00 27  
[www.bittel.bg](http://www.bittel.bg)

Максимално натоварване на рафта : 40 кг.

# Инструкция за употреба на електронна клавиатура към метален шкаф CR-1282 E

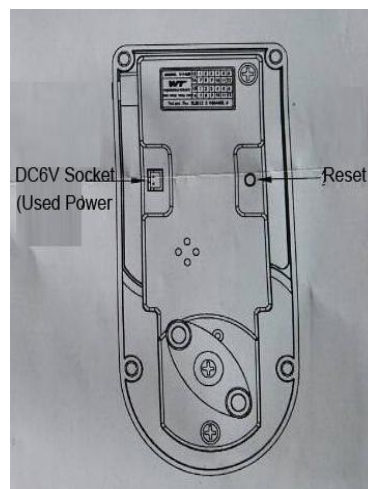
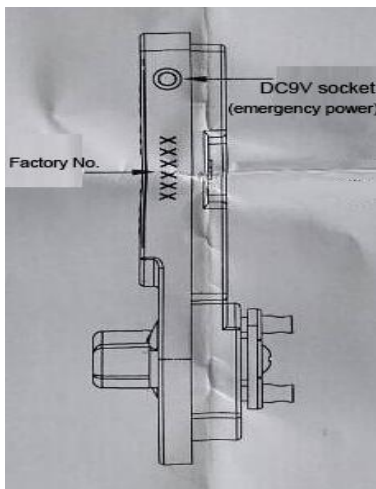
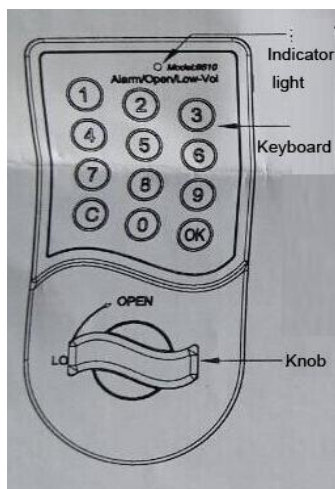

## 1. Поставяне на батерия

Поставете батерия 9V в източника на захранване. Натиснете бутон „0“, след което натиснете бутон „OK“. Когато чуete продължителен звуков сигнал, завъртете дръжката по посока на часовниковата стрелка, за да отключите вратата. Когато вратата е отворена, поставете 4 бр батерия „А“ в предназначения за това място. След като ги поставите може да махнете 9V батерия.

## 2. Промяна на парола

Паролата може да съдържа от 1 до 15 цифри. Когато генерирате парола за първи път, натиснете бутон „0“ (паролата по подразбиране е 0), след това натиснете бутон „С“ и въведете новата парола (например: 12345678). За да завършите процеса, натиснете бутон „OK“. Ще чуete продължителен звуков сигнал като потвърждение за успешна промяна на паролата.

## 3. Отключване

Когато въведете парола, при всяко набиране на цифра ще чувате звуков сигнал и ще виждате светлинна индикация, което означава, че въвеждането е валидно. След въвеждане на паролата, натиснете „OK“. Ако паролата е въведена коректно, светлинният индикатор ще бъде включен и ще чуete и продължителен звуков сигнал. След това може да завъртите дръжката по посока на часовниковата стрелка, за да отворите вратата. Ако не завъртите дръжката и светлинният индикатор изгасне, е необходимо да въведете паролата отново. Ако паролата не е вярна, ще чуete двукратен кратък звуков сигнал, индикиращ, че не сте въвели коректно паролата.

## 4. Заклучване

Завъртете дръжката обратно на часовниковата стрелка, за да заключите вратата.

**Важно:** Избягвайте употребата на модела в условия на влага.